

## **2. Generalversammlung**

BürgerEnergie Harz eG

**27. Oktober 2020**

Herzlich Willkommen !

# Tagesordnung

1. Eröffnung und Begrüßung durch Michael Mogwitz, Vorsitzender des Aufsichtsrates
2. Bericht des Vorstandes
  - Geschäftsjahr und Vorlage des Jahresabschlusses
3. Bericht des Aufsichtsrates
  - a) seine Tätigkeit
  - b) über das Ergebnis seiner Prüfung des Jahresabschlusses
  - c) über das Ergebnis der Prüfung durch den Genossenschaftsverband
  - d) Bestellung eines Vorstandsmitglieds
4. Beschlussfassung Feststellung des Jahresabschlusses
5. Beschlussfassung Verwendung des Jahresergebnisses
6. Entlastung
  - a) der Mitglieder des Vorstandes
  - b) der Mitglieder des Aufsichtsrates
7. Beschlussfassung zu § 49 GenG
8. Erweiterung des Aufsichtsrats, Wahl eines weiteren AR-Mitglieds
9. Verschiedenes, Wünsche

1. Eröffnung und Begrüßung
2. **Bericht des Vorstandes**  
**Geschäftsjahr und Vorlage des Jahresabschlusses**
3. Bericht des Aufsichtsrates
  - a) seine Tätigkeit
  - b) über das Ergebnis seiner Prüfung des Jahresabschlusses
  - c) über das Ergebnis der Prüfung durch den Genossenschaftsverband
  - d) Bestellung eines Vorstandsmitglieds
4. Beschlussfassung Feststellung des Jahresabschlusses
5. Beschlussfassung Verwendung des Jahresergebnisses
6. Entlastung
  - a) der Mitglieder des Vorstandes
  - b) der Mitglieder des Aufsichtsrates
7. Beschlussfassung zu § 49 GenG
8. Erweiterung des Aufsichtsrats, Wahl eines weiteren AR-Mitglieds
9. Verschiedenes, Wünsche



Begrüßung  
durch Renate Grüne  
Vorstandsvorsitzende  
mit dem Blick auf  
die Veranstaltung  
im Vorjahr mit fast  
80 Mitgliedern  
und Interessierten.  
Ungewohnte Zeiten  
bringen auch neue  
Wege und Ideen.

Vorstellung Klaus-Dieter Voß  
Neues Mitglied des Vorstandes  
seit diesem Sommer  
Vita folgt im Protokoll



# 3 Dachanlagen 2019



## *Feuerwache Othfresen*

21. Januar 2019  
59,8 kWp  
Süd-Ausrichtung

## *Busdepot Goslar*

03. Juni 2019  
179,5 kWp  
Ost-West-Ausrichtung

## *Museum Langelsheim*

5. Februar 2019  
29,8 kWp  
Ost-West-Ausrichtung



# Erträge Jahresübersicht Museum 2019

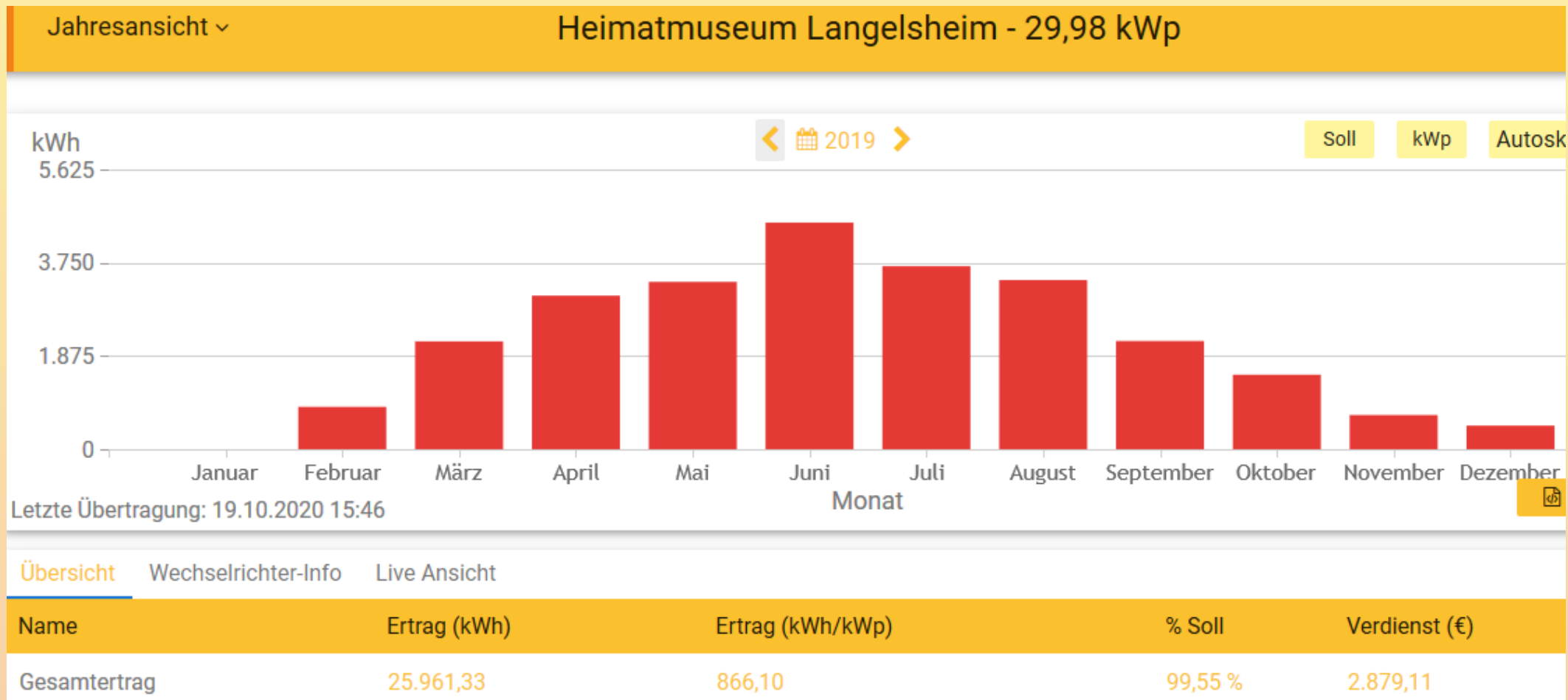

# Erträge Jahresübersicht Museum 2020

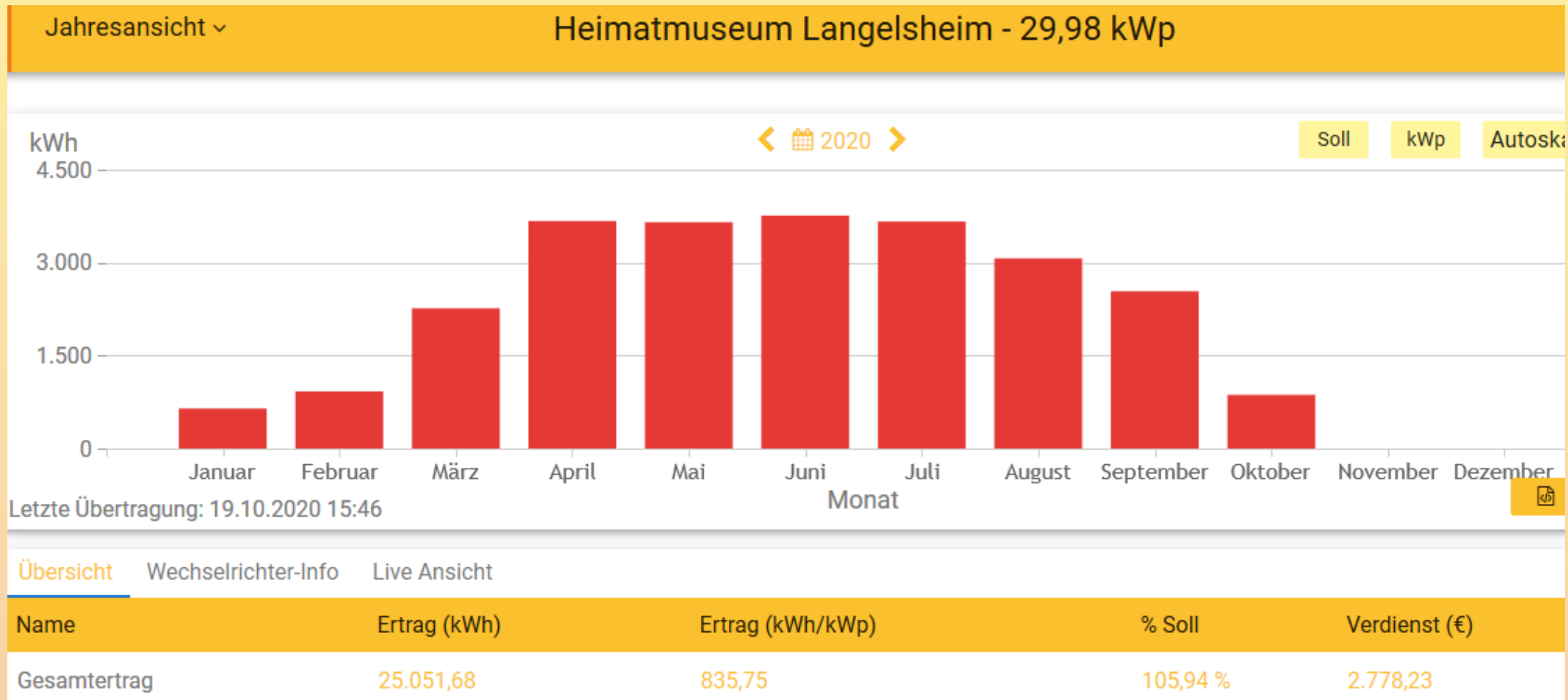



# Erträge Jahresübersicht Feuerwache 2019

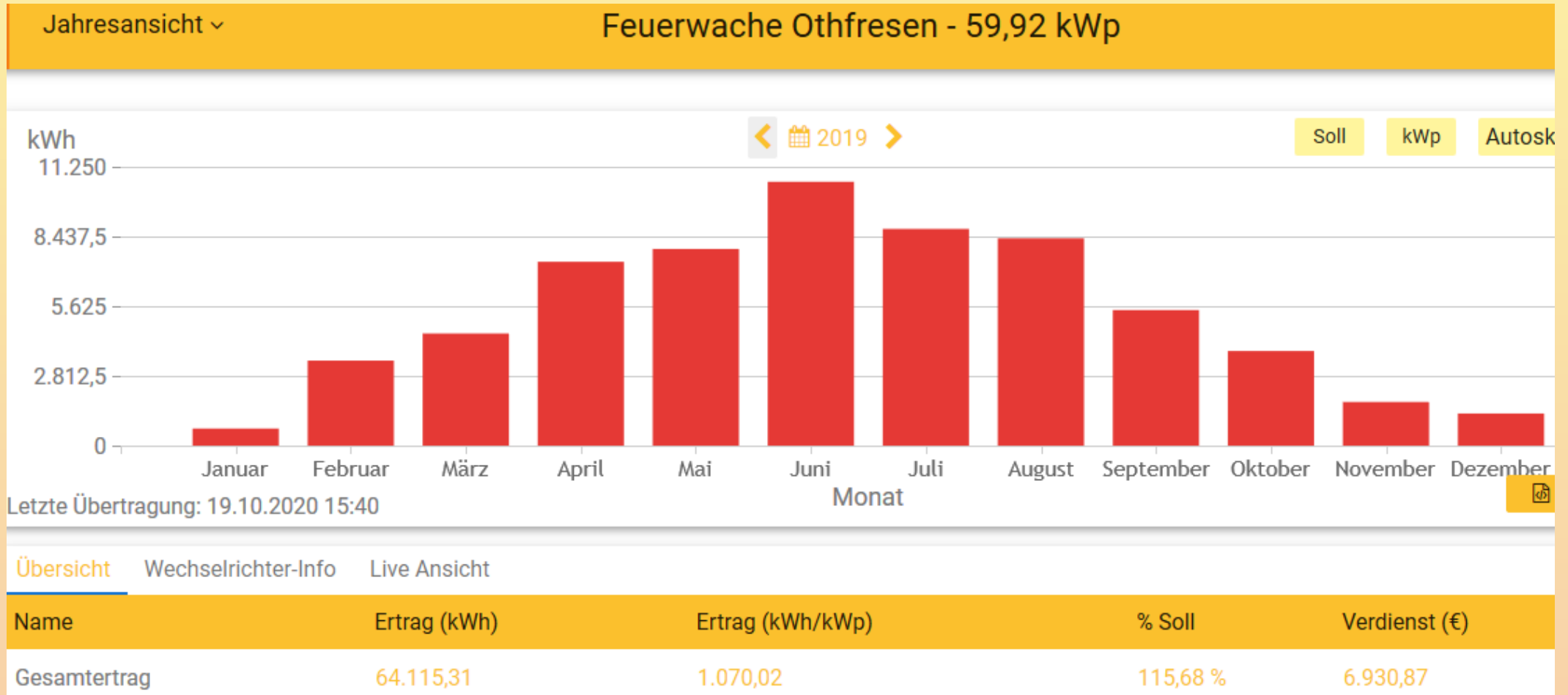

# Erträge Jahresübersicht Feuerwache 2020

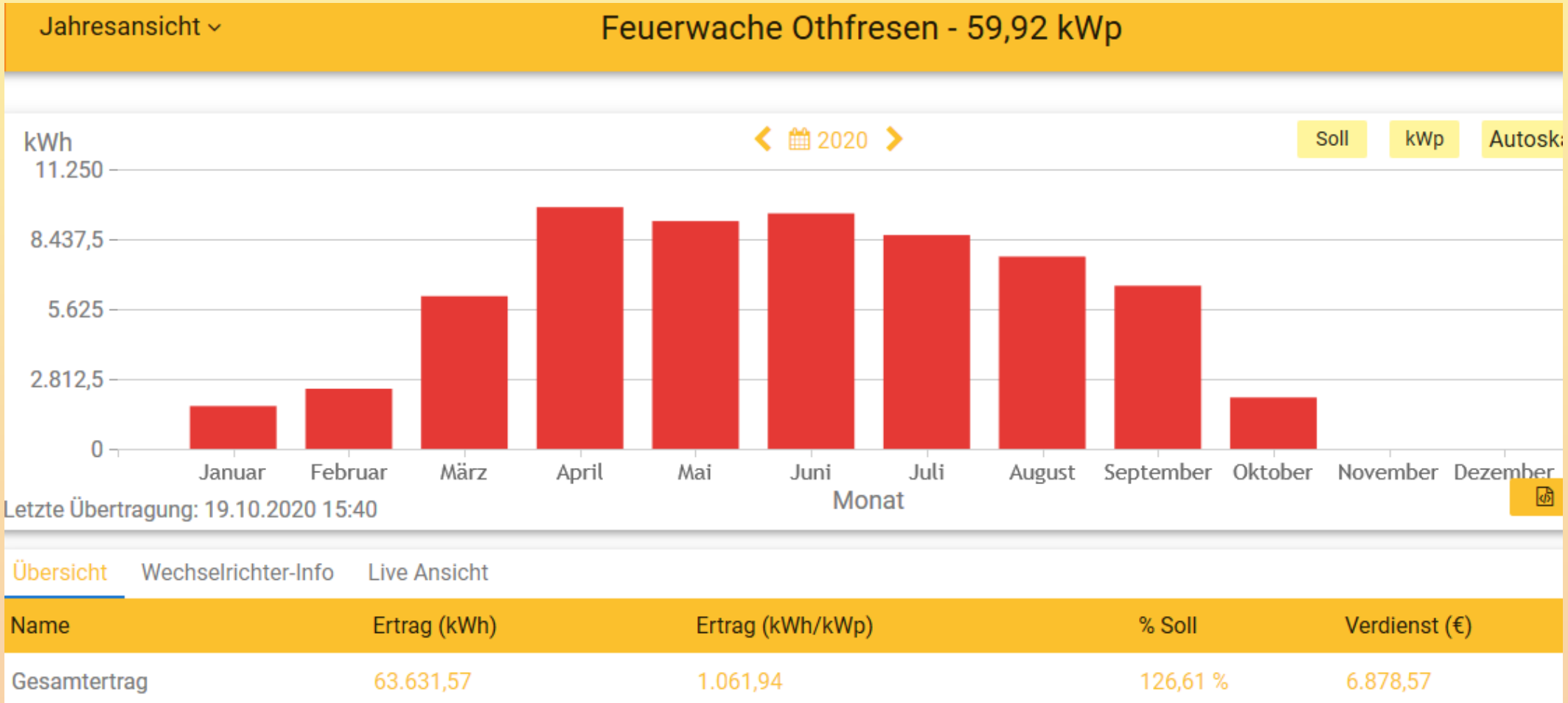

# Erträge Jahresübersicht Busdepot 2019

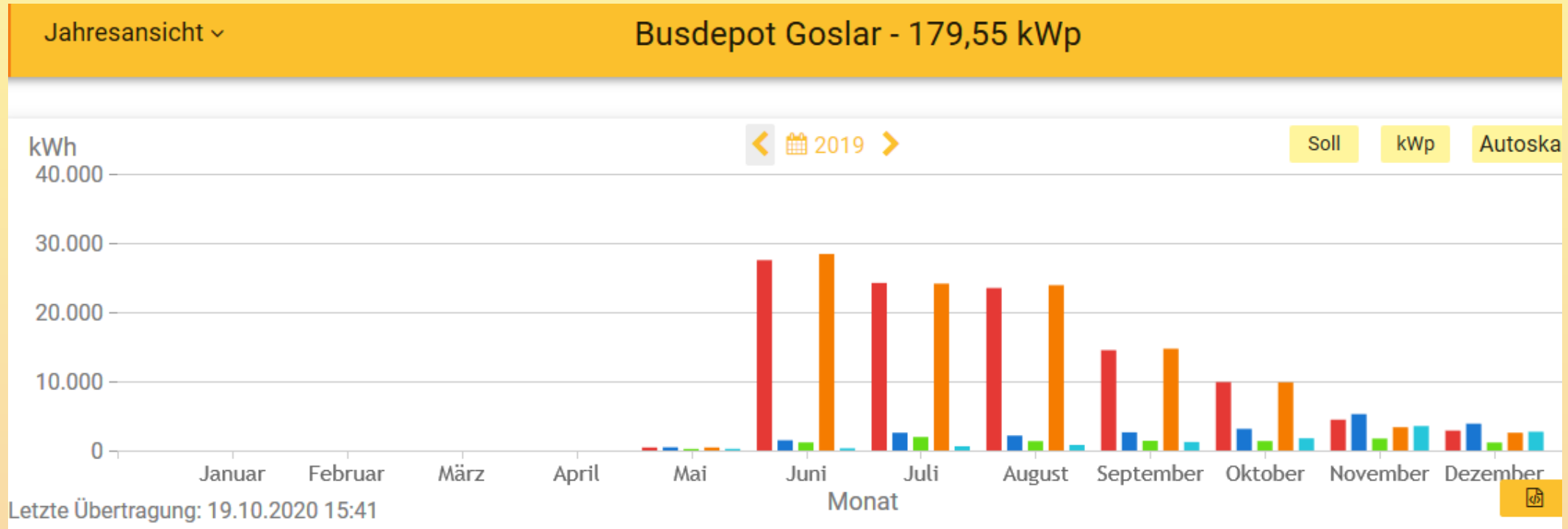

Übersicht Wechselrichter-Info Diagramm Live Ansicht

Name	Ertrag (kWh)	Ertrag (kWh/kWp)	% Soll	Verdienst (€)
Gesamtertrag	107.418,92	598,27	67,22 %	12.859,21
Name	Verbrauch (kWh)	Eigenverbrauch (kWh)	Einspeisung (kWh)	Netzbezug (kWh)
Gesamtverbrauch	21.593,13	10.355,16	107.402,67	11.237,88

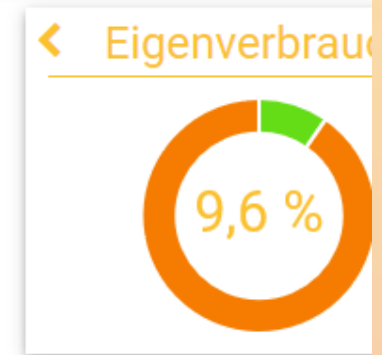

# Erträge Jahresübersicht Busdepot 2020

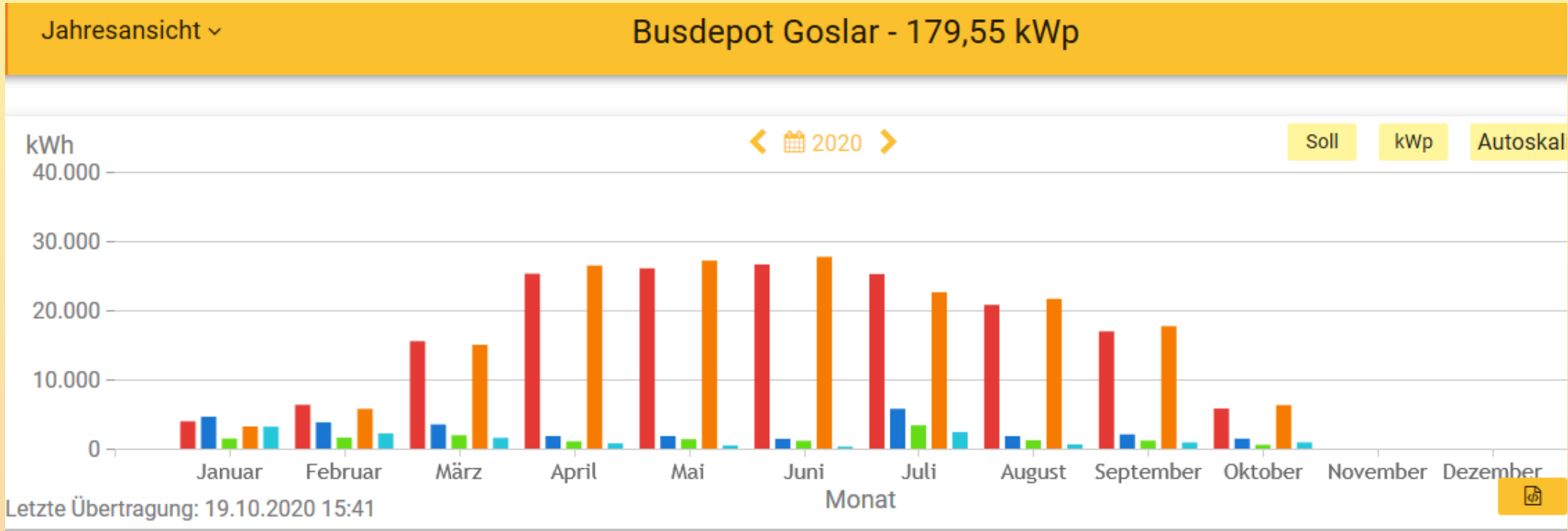

Übersicht Wechselrichter-Info Diagramm Live Ansicht

Name	Ertrag (kWh)	Ertrag (kWh/kWp)	% Soll	Verdienst (€)
Gesamtertrag	172.483,96	960,65	119,03 %	20.420,06

Name	Verbrauch (kWh)	Eigenverbrauch (kWh)	Einspeisung (kWh)	Netzbezug (kWh)
Gesamtverbrauch	28.015,05	14.797,39	173.534,97	13.217,52

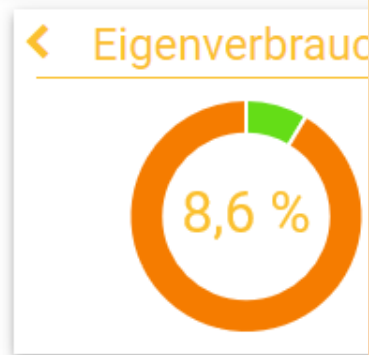

# 3 Dachanlagen 2019

	Kosten	Stromerzeugung	für	CO <sub>2</sub> -Einsparung / Jahr
Busdepot Goslar _____	175.102 Euro	170.000 kWh	68 Haushalte	87 t
Feuerwache Othfresen ____	59.188 Euro	60.000 kWh	22 Haushalte	31 t
Museum Langelsheim ____	35.205 Euro	27.000 kWh	8 Haushalte	13 t
<hr/>				
investiert	269.495 Euro			

# Erträge und Klimaschutz

## 3 Dachanlagen 2019 bis heute

	Stromerzeugung	CO <sub>2</sub> -Einsparung
Busdepot Goslar _____	279.892,84 kWh	183 t
Feuerwache Othfresen ____	127.746,88 kWh	83 t
Museum Langelsheim _____	51.013,01 kWh	33 t
<hr/>		
insgesamt	rund 458.653 kWh	und ca. 300 t CO <sub>2</sub> -Äquivalente eingespart

# Clemensschule Hornburg

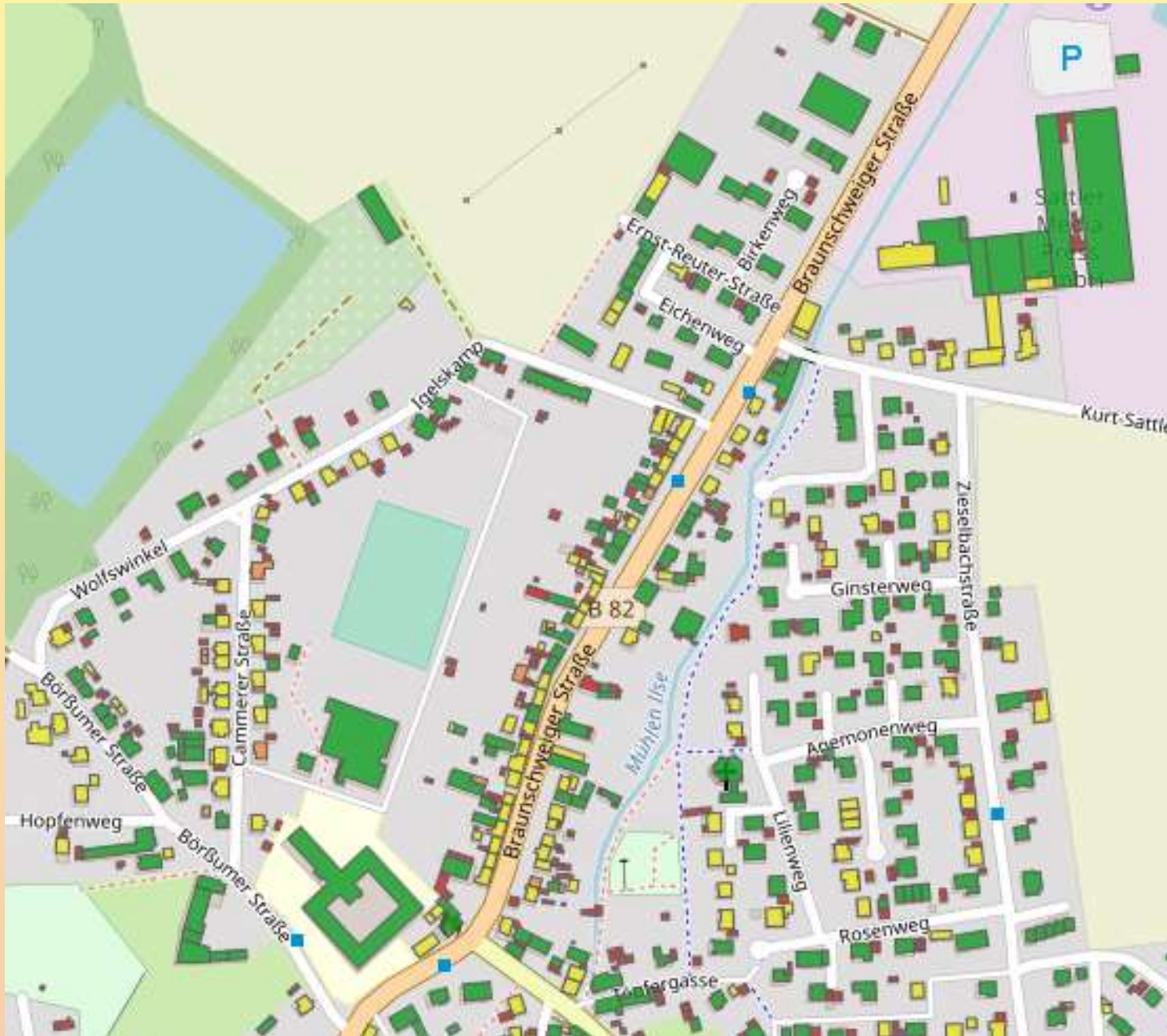

**Aktuelles Projekt**

**Angebot für das  
Schulgebäude  
liegt vor**

**Option  
Belegung  
der benachbarten  
Sporthalle**

# Clemensschule Hornburg



Sporthalle

## Schulgebäude

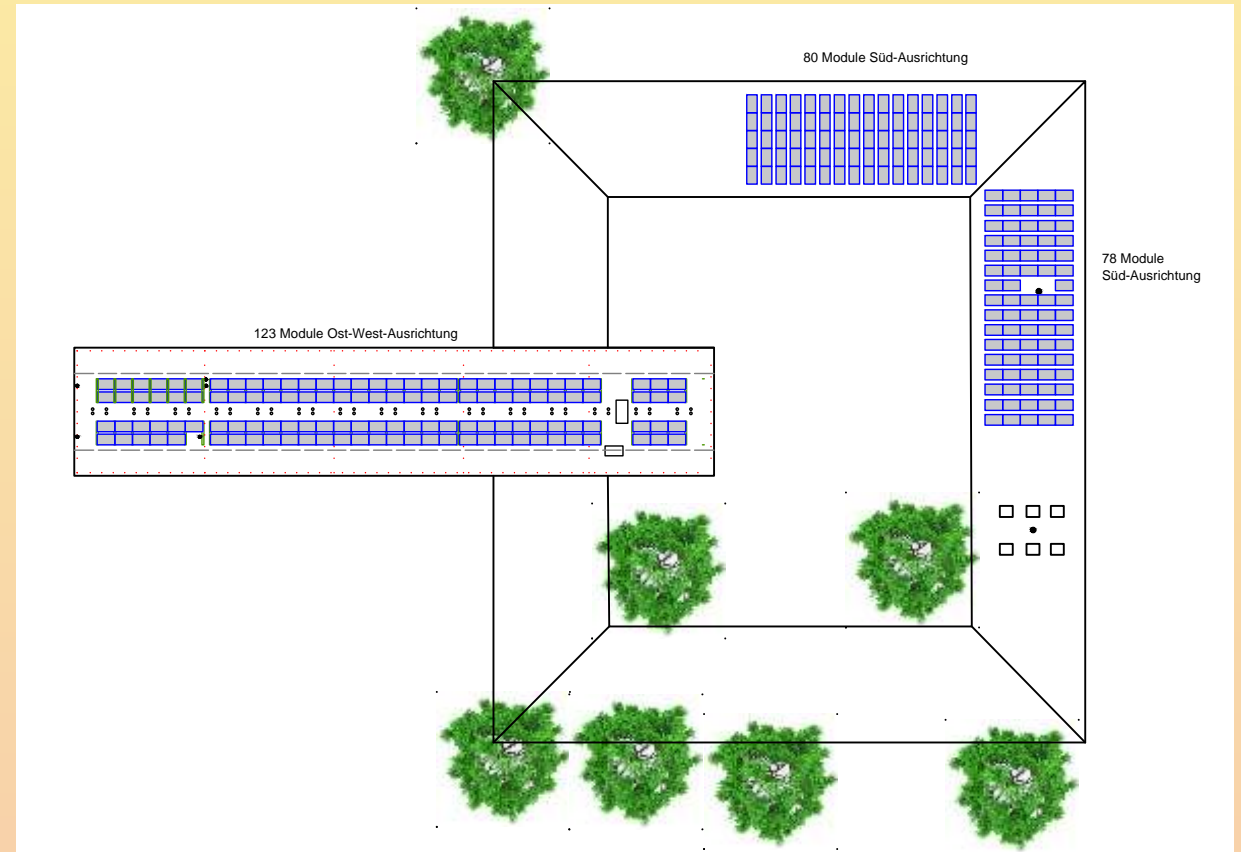



## Schulgebäude

281 Module

Anlagengröße 99,76 kWp

Ausrichtung Süd

Preis netto 93.541,77 Euro

Preis / kWp netto 937,72 Euro

## Option Sporthalle

180 Module

PV-Fläche 303,5 m<sup>2</sup>

Ost-West-Ausrichtung

mögliche Größe der Anlage insgesamt

Ertrag insgesamt im Durchschnitt

davon voraussichtlicher Eigenverbrauch

Verkauf an ein Unternehmen im Ort

175 kWp

160.000 kWh/Jahr

32.000 kWh/Jahr

128.000 kWh/Jahr

# SOWiWAS

## E19

BS WIND	8
Bürgerwind	9
Langeln	2
MajAeo	11
Westerweyhe	10
Windkonzept Bad Harzburg	3

Windkonzept 2000	5
Windstrom für Braunschweig	4
Sonnenwind und Solar 21	12
Erläuterungen	12
Termine 2019	6
... und wie weiter?	7
Wassermühle Erkerode	2
Impressum	6

Titelbild: Entsorgung Generator nach Großkomponententausch



# SOWiWAS

Bürger  
Energie  
Harz eG

Weiterführungskonzept für

Bürger  
Energie  
Harz eG

**So Wi Was**  
**Sonne Wind und Wasser GmbH**

**So Wi Was**  
**Energie GmbH Energieberatung**

Goslar, 2. September 2019

## Kernidee

- Betriebsführung für die BEH-eigenen PV-Anlagen (bereits mehr als 250 kW<sub>p</sub>)
  - weitere Anlagen sind in Vorbereitung
- Nutzung von Synergien mit der BEH-Arbeit
- Größere Sichtbarkeit in der Region Braunschweig
- Chancen der Neuaufstellung des regionalen Raumordnungsprogrammes für Braunschweig nutzen
- Wachstumsmöglichkeiten für die BEH (neue Genossen und Projekte)
- Kontinuierliche Erlösgenerierung

# SOWiWAS

Zusammenarbeit BEH / envibe für die SoWiWas GmbHs

- Mögliches Übernahmekonzept für die SoWiWas GmbHs



# SOWiWAS



Die Firmengruppe SOWiWAS ist in den Landkreisen Goslar, Uelzen und Wolfenbüttel zuhause und hat seit 1989 Erfahrung mit der Nutzung Erneuerbarer Energien.

Sie bietet ihren Kunden heute ein breites Leistungsspektrum rund um das Thema der ökologischen und hocheffizienten Energienutzung.

Mehr als 700 Beteiligte haben sich in 12 SOWiWAS Betreibergesellschaften zusammengefunden, um 14 WEA und 4 PV-Anlagen zu betreiben.

Seit Anfang 2020 gehört SOWiWAS zur Landwind-Gruppe aus Gevensleben.

Unser Angebot wurde von den Eignern 2019 nicht angenommen.

# künftiges Projekt – Freiflächenanlage Dörnten

## „Kleine“ Variante



- Begrenzung auf Fläche mit EEG-Vergütung (bis zu 110 m von Schienenweg)
- Strategie für Ausbauabschnitte während Verfahren festlegen

## „Große“ Variante



- „kleine“ Fläche zuzüglich Restfläche vom Acker bis zum Weg
- Stromvergütung der Zusatzfläche zu Marktkonditionen

# künftiges Projekt – Freiflächenanlage Dörnten



## Wirtschaftliche Aspekte

- Erlöse
  - für 750 kWp-Anlage prognostizierbar (etwa 6,5 ct/kWh)
  - für Ausschreibungs-Teil nur abzuschätzen (4,5 bis 6,5 ct/kWh)
  - für freie Vermarktung etwa 4,5 bis 4,8 ct/kWh

## Rechtliche Aspekte

- Kooperationsvertrag zwischen BE Harz und Projektentwickler der Bürgerwerke
- Pachtverträge abgeschlossen
- Netzverträglichkeitsprüfung bei der Avacon beantragt
- Städtebauliche Vereinbarung mit der Gemeinde Liebenburg verhandelt und kurz vor Abschluss
- in einer der nächsten Sitzungen der Gemeinde kann der Prozess zur Bauleitplanung beschlossen werden (Aufstellungsbeschluss fassen)



# künftiges Projekt – Freiflächenanlage Dörnten



## Beschlüsse des Gemeinderats bzw. des Landkreises

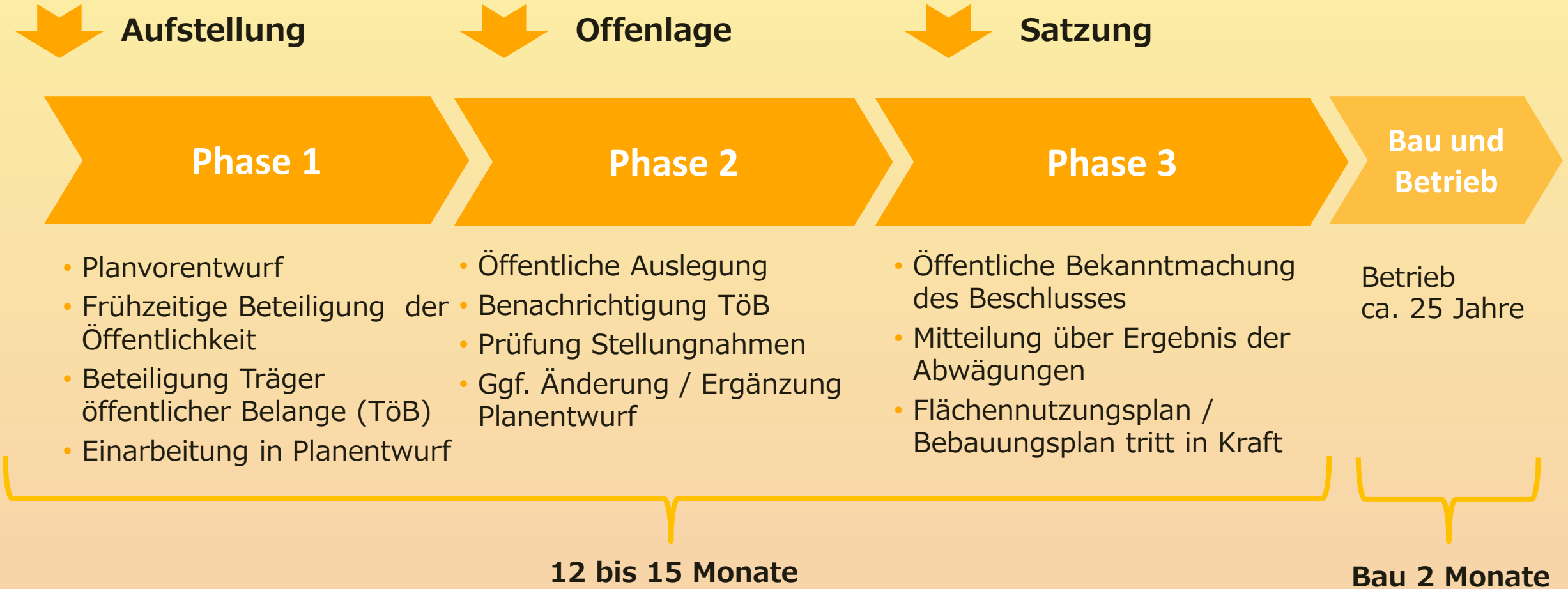

**Erwartete Fertigstellung Ende 2021 / Anfang 2022**

# 1. Änderung des Regionalen Raumordnungsprogramms 2008 für den Großraum Braunschweig „Weiterentwicklung der Windenergienutzung“

am 05.03.2020 **Windvorrangflächen**

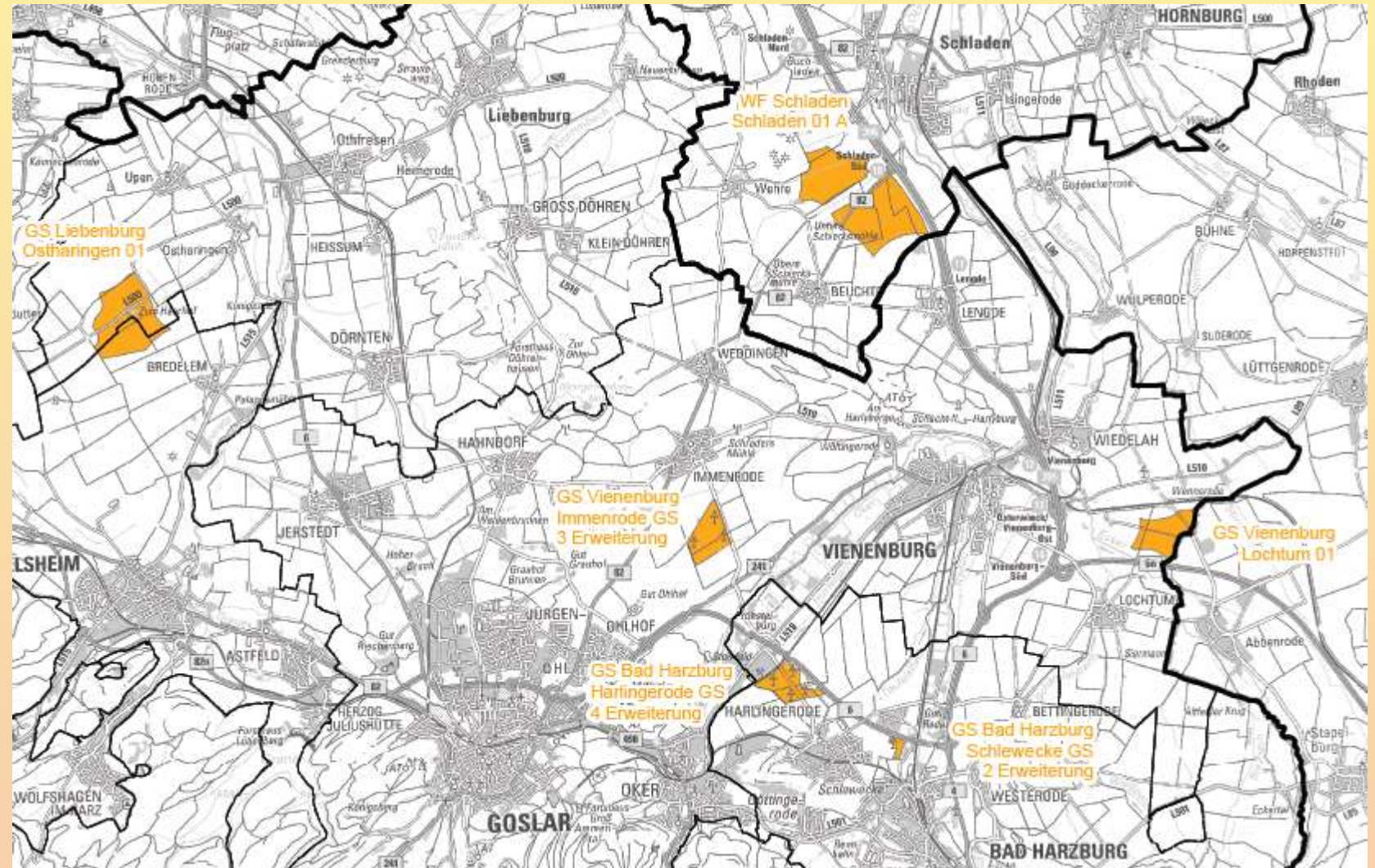
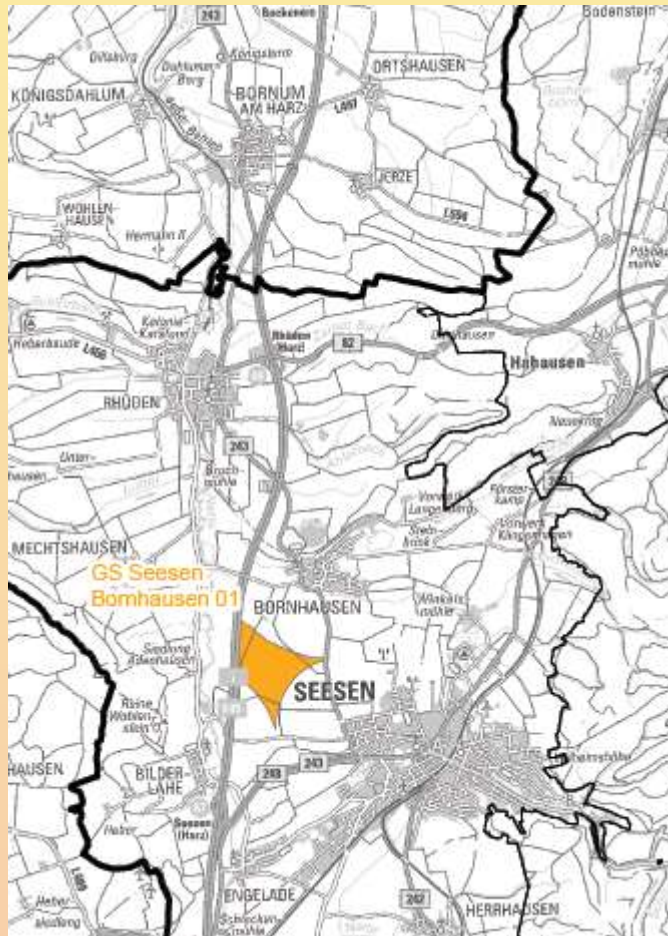

# Windpark – Bürger-Windenergieanlage



Windparkprojekt Beuchte



# Windpark – Bürger-Windenergieanlage



Unternehmensvorstellung

## EBERT ERNEUERBARE ENERGIEN



Standort Cremlingen



Standort Kiel

- Erfahrung der Mitarbeiter im Windkraftbereich seit 1998
- Inhabergeführt - direkter Kontakt zu Entscheidungsträgern
- 28 Mitarbeiter in Unternehmensgruppe (Team aus Technikern, Geographen, Betriebswirten, Juristen)
- Tätigkeitsbereich: Projektierung und Betriebsführung von Anlagen der Erneuerbaren Energien  
Schwerpunkt: Windenergie

# Windpark – Bürger-Windenergieanlage



Referenzen

## EBERT ERNEUERBARE ENERGIEN



# Windpark – Bürger-Windenergieanlage

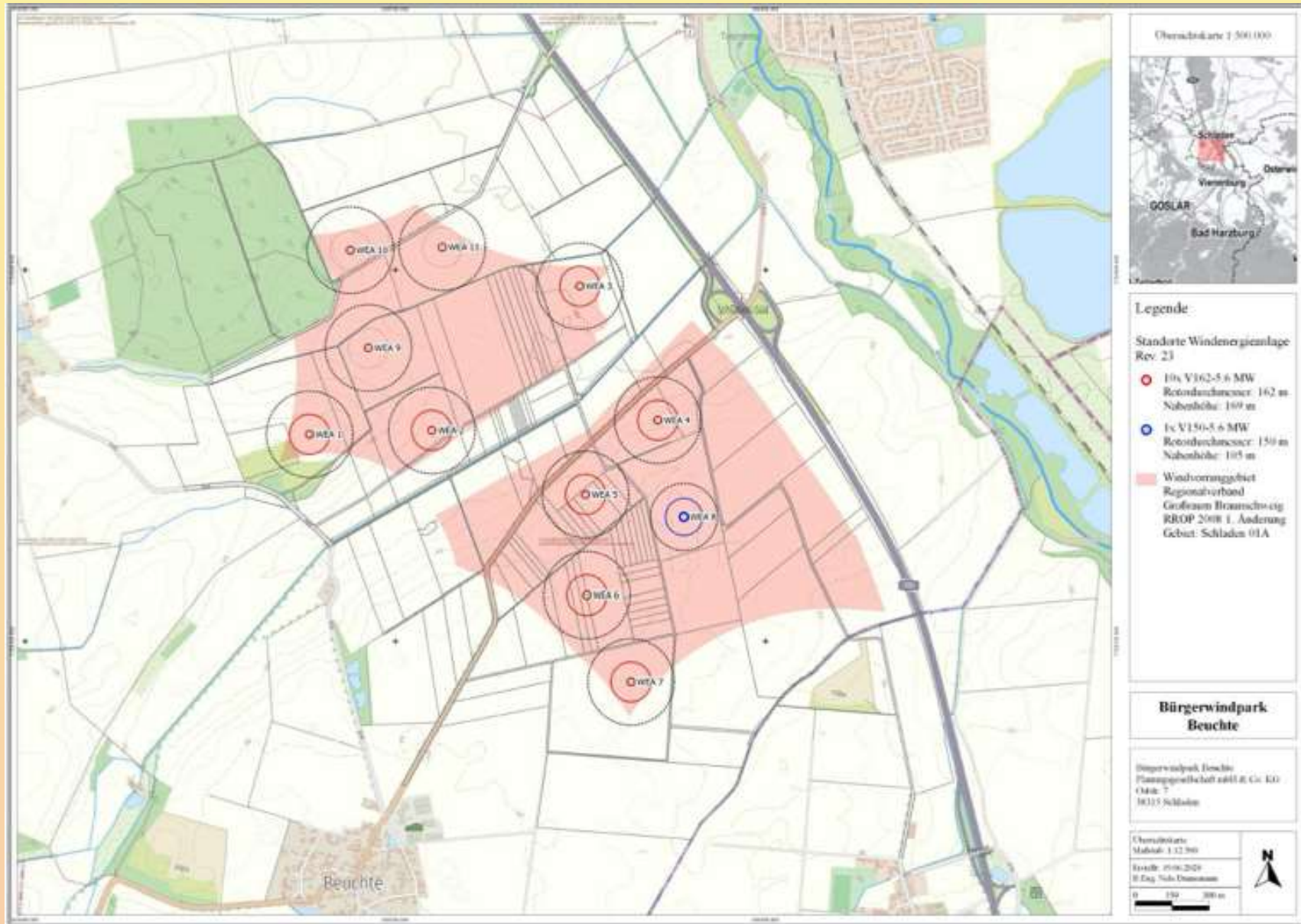

# Windpark – Bürger-Windenergieanlage

Windenergieanlage

VESTAS V162 – 5,6 MW

Blade in Inverted-Y Position

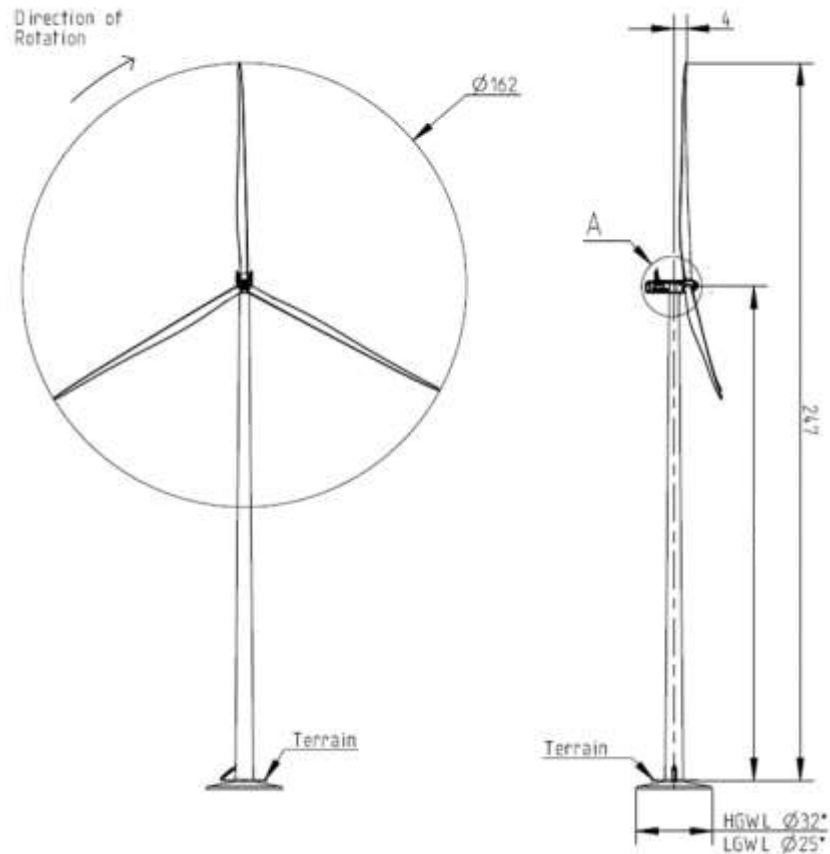

Rotorradius	81 m
Nabenhöhe	169 m
Gesamthöhe	250 m
<b>Nennleistung</b>	<b>5.6 MW</b>

# Windpark – Bürger-Windenergieanlage

Überlegungen zur Realisierung:

- eine eindeutige, sichtbare Bürger-Windenergieanlage
- uns „gehört“ nicht nur ein Flügel
- Kosten einer WEA ca. 7 Millionen Euro
- Anlage zusammen mit der Gemeinde Schladen
- Wo wird die Anlage vom Planer vorgesehen?
- Gemeinsame Finanzierung mit anderen Energie-Genossenschaften



**Bilanz zum 31.12. 2019**  
**Gewinn- und Verlustrechnung 2019**  
**Prognose 2020**

AKTIVA					PASSIVA	
	Lfd. Geschäftsj.	Vorjahr			Lfd. Geschäftsj.	Vorjahr
<b>A. Anlagevermögen</b>			<b>A. Eigenkapital</b>			
<b>I. Sachanlagen</b>			<b>I. Geschäftsguthaben der Mitglieder</b>		<b>392.000,00</b>	<b>307.500,00</b>
1. technische Anlagen und Maschinen	262.030,00	0,00	- nicht eingezahltes Geschäftsguthaben - Vorjahr	2.500,00 500,00		
2. andere Anlagen, Betriebs- und Geschäftsausstattung	544,54	0,00	- Mindestkapital	277.200,00		
3. geleistete Anzahlungen und Anlagen im Bau	0,00	72.452,98	- Vorjahr	169.200,00		
<b>II. Finanzanlagen</b>			<b>II. Verlustvortrag</b>		<b>- 8.623,41</b>	<b>- 0,00</b>
1. Genossenschaftsanteile	1.000,00	1.000,00				
			<b>III. Jahresfehlbetrag</b>		<b>- 1.190,08</b>	<b>- 8.623,41</b>
<b>B. Umlaufvermögen</b>			<b>B. Rückstellungen</b>			
<b>I. Forderungen und sonstige Vermögensgegenstände</b>			<b>1. Sonstige Rückstellungen</b>		<b>4.500,00</b>	<b>2.700,00</b>
1. Forderungen aus Lieferungen und Leistg.	11.639,92	0,00	<b>C. Verbindlichkeiten</b>			
2. Sonstige Vermögensgegenstände	0,00	14.072,29	1. Verbindlichkeiten aus Lieferungen und Leistungen		1.622,37	0,00
<b>II. Kassenbestand, Bundesbankguthaben, Guthaben bei Kreditinstituten und Schecks</b>	<b>116.103,48</b>	<b>214.051,32</b>	2. Sonstige Verbindlichkeiten - davon aus Steuern - im Vorjahr	1.308,16 0,00	3.009,06	0,00
	<b>391.317,94</b>	<b>301.576,59</b>			<b>391.317,94</b>	<b>301.576,59</b>

# Gewinn- und Verlustrechnung vom 01.01.2019 bis 31.12.2019



		Lfd. Geschäftsj.		Vorjahr
1. Umsatzerlöse				
- aus Stromgewinnung	18.137,27		0,00	
- aus Provision	11,91	18.149,18	0,00	0,00
2. Sonstige betriebliche Erträge				
- aus Marktprämie		5.159,37		0,00
3. Abschreibungen				
a) auf immaterielle Vermögensgegenstände des Anlagevermögens und Sachanlagen		- 9.492,41		0,00
4. Sonstige betriebliche Aufwendungen		- 15.006,22		- 8.623,41
4.1. Ordentliche betriebliche Aufwendungen				
4.1.1. Versicherungen, Beiträge und Abgaben				
4.1.1.1. Versicherungen	143,57		105,32	
4.1.1.2. Beiträge	320,00		0,00	
4.1.1.3. Messkosten	976,34		0,00	
4.1.1.4. EEG-Umlage	1.700,90		0,00	
	<b>3.140,81</b>		<b>105,32</b>	
4.1.2. Werbe- und Reisekosten				
4.1.2.1. Werbekosten	1.275,00		0,00	
4.1.2.2. Fahrtkosten	360,90		0,00	
	<b>1.635,90</b>		<b>0,00</b>	

## Gewinn- und Verlustrechnung vom 01.01.2019 bis 31.12.2019

<b>4.1.3. Nebenkosten der Anlagen</b>				
4.1.3.1. Nebenkosten der Anlagen (laufend)	2.546,81		0,00	
4.1.3.2. Sonderkosten der Anlagen	1.867,31		0,00	
	<b>4.414,12</b>		<b>0,00</b>	
<b>4.1.4. Verschiedene betriebliche Kosten</b>				
4.1.4.1. Gründungskosten	0,00		6.530,15	
4.1.4.2. Sonstige betriebliche Aufwendungen	88,17		32,94	
4.1.4.3. Telefax- und Internetkosten	212,10		0,00	
4.1.4.4. Bürobedarf	299,97		0,00	
4.1.4.5. Rechts- und Beratungskosten	2.276,35		255,00	
4.1.4.6. Abschluss- und Prüfungskosten	2.938,80		1.700,00	
	<b>5.815,39</b>		<b>8.518,09</b>	
<b>5. Jahresfehlbetrag</b>		<b>- 1.190,08</b>		<b>- 8.623,41</b>



## Prognose 2020

	2019	2020
Ergebnis 2019	- 1.190,00	
Sonderaufwand Busdepot	+ 1.275,00	
Weihnachtsaktion	+ 1.070,00	
„Normales“ Ergebnis	+ 1.155,00	+ 1.150,00
<b>Busdepot</b>		
Erlöse		
2019 (7 Monate)		- 13.540,00
2020 (12 Monate)		+ 23.210,00
<b>AfA</b>		
2019 (7 Monate)		+ 5.160,00
2020 (12 Monate)		- 8.850,00
<b>Voraussichtliches Ergebnis 2020</b>		+ 7.130,00
<b>Verlustvortrag aus 2018</b>		- 8.620,00
<b>Verlust 2019</b>		- 1.190,00
		<u>- 9.810,00</u>

1. Eröffnung und Begrüßung
2. Bericht des Vorstandes
  - Geschäftsjahr und Vorlage des Jahresabschlusses
3. **Bericht des Aufsichtsrates**
  - a) seine Tätigkeit**
  - b) über das Ergebnis seiner Prüfung des Jahresabschlusses**
  - c) über das Ergebnis der Prüfung durch den Genossenschaftsverband**
  - d) Bestellung eines Vorstandsmitglieds**
4. Beschlussfassung Feststellung des Jahresabschlusses
5. Beschlussfassung Verwendung des Jahresergebnisses
6. Entlastung
  - a) der Mitglieder des Vorstandes
  - b) der Mitglieder des Aufsichtsrates
7. Beschlussfassung zu § 49 GenG
8. Erweiterung des Aufsichtsrats, Wahl eines weiteren AR-Mitglieds
9. Verschiedenes, Wünsche

# Bericht des Aufsichtsrats

## a) Aktivitäten

**Treffen und Beratungen zu Beschlüssen des Vorstandes  
Gemeinsame Sitzungen**

## b) über das Ergebnis seiner Prüfung des Jahresabschlusses

**Die Prüfung fiel ohne Beanstandungen aus.**

## c) über das Ergebnis der Prüfung durch den Genossenschaftsverband

**Die erste Prüfung durch den Genossenschaftsverband war für alle  
Beteiligten Neuland.**

## d) Bestellung eines Vorstandsmitglieds Klaus-Dieter Voß

1. Eröffnung und Begrüßung
2. Bericht des Vorstandes
  - Geschäftsjahr und Vorlage des Jahresabschlusses
3. Bericht des Aufsichtsrates
  - a) seine Tätigkeit
  - b) über das Ergebnis seiner Prüfung des Jahresabschlusses
  - c) über das Ergebnis der Prüfung durch den Genossenschaftsverband
  - d) Bestellung eines Vorstandsmitglieds
- 4. Beschlussfassung Feststellung des Jahresabschlusses**
5. Beschlussfassung Verwendung des Jahresergebnisses
6. Entlastung
  - a) der Mitglieder des Vorstandes
  - b) der Mitglieder des Aufsichtsrates
7. Beschlussfassung zu § 49 GenG
8. Erweiterung der Aufsichtsrats, Wahl eines weiteren AR-Mitglieds
9. Verschiedenes, Wünsche



1. Eröffnung und Begrüßung
2. Bericht des Vorstandes
  - Geschäftsjahr und Vorlage des Jahresabschlusses
3. Bericht des Aufsichtsrates
  - a) seine Tätigkeit
  - b) über das Ergebnis seiner Prüfung des Jahresabschlusses
  - c) über das Ergebnis der Prüfung durch den Genossenschaftsverband
  - d) Bestellung eines Vorstandsmitglieds
4. Beschlussfassung Feststellung des Jahresabschlusses
- 5. Beschlussfassung Verwendung des Jahresergebnisses**
6. Entlastung
  - a) der Mitglieder des Vorstandes
  - b) der Mitglieder des Aufsichtsrates
7. Beschlussfassung zu § 49 GenG
8. Erweiterung des Aufsichtsrats, Wahl eines weiteren AR-Mitglieds
9. Verschiedenes, Wünsche

1. Eröffnung und Begrüßung
2. Bericht des Vorstandes  
Geschäftsjahr und Vorlage des Jahresabschlusses
3. Bericht des Aufsichtsrates
  - a) seine Tätigkeit
  - b) über das Ergebnis seiner Prüfung des Jahresabschlusses
  - c) über das Ergebnis der Prüfung durch den Genossenschaftsverband
  - d) Bestellung eines Vorstandsmitglieds
4. Beschlussfassung Feststellung des Jahresabschlusses
5. Beschlussfassung Verwendung des Jahresergebnisses
- 6. Entlastung**
  - a) der Mitglieder des Vorstandes**
  - b) der Mitglieder des Aufsichtsrates
7. Beschlussfassung zu § 49 GenG
8. Erweiterung des Aufsichtsrats, Wahl eines weiteren AR-Mitglieds
9. Verschiedenes, Wünsche

1. Eröffnung und Begrüßung
2. Bericht des Vorstandes  
Geschäftsjahr und Vorlage des Jahresabschlusses
3. Bericht des Aufsichtsrates
  - a) seine Tätigkeit
  - b) über das Ergebnis seiner Prüfung des Jahresabschlusses
  - c) über das Ergebnis der Prüfung durch den Genossenschaftsverband
  - d) Bestellung eines Vorstandsmitglieds
4. Beschlussfassung Feststellung des Jahresabschlusses
5. Beschlussfassung Verwendung des Jahresergebnisses
- 6. Entlastung**
  - a) der Mitglieder des Vorstandes
  - b) der Mitglieder des Aufsichtsrates**
7. Beschlussfassung zu § 49 GenG
8. Erweiterung des Aufsichtsrats, Wahl eines weiteren AR-Mitglieds
9. Verschiedenes, Wünsche

1. Eröffnung und Begrüßung
2. Bericht des Vorstandes
  - Geschäftsjahr und Vorlage des Jahresabschlusses
3. Bericht des Aufsichtsrates
  - a) seine Tätigkeit
  - b) über das Ergebnis seiner Prüfung des Jahresabschlusses
  - c) über das Ergebnis der Prüfung durch den Genossenschaftsverband
  - d) Bestellung eines Vorstandsmitglieds
4. Beschlussfassung Feststellung des Jahresabschlusses
5. Beschlussfassung Verwendung des Jahresergebnisses
6. Entlastung
  - a) der Mitglieder des Vorstandes
  - b) der Mitglieder des Aufsichtsrates
- 7. Beschlussfassung zu § 49 GenG**
8. Erweiterung des Aufsichtsrats, Wahl eines weiteren AR-Mitglieds
9. Verschiedenes, Wünsche

# § 49 Genossenschaftsgesetz Beschränkungen für Kredite

1. Stand seit Gründung
  - a) Höchstbetrag einer Einzelforderung der Stromabnehmer und sonstiger Schuldner  
Begrenzung auf 5.000,00 €
  - b) Höchstbetrag für Projektanzahlungen  
Begrenzung auf 200.000,00 €
  
2. Beschlussfassung 27.06.2019
  - a) Begrenzung auf 10.000 €
  - b) Begrenzung auf 1 Million €
  
3. **Beschlussfassung 27.10.2020**  
**unverändert gegenüber Beschluss 27.06.2019**

1. Eröffnung und Begrüßung
2. Bericht des Vorstandes
  - Geschäftsjahr und Vorlage des Jahresabschlusses
3. Bericht des Aufsichtsrates
  - a) seine Tätigkeit
  - b) über das Ergebnis seiner Prüfung des Jahresabschlusses
  - c) über das Ergebnis der Prüfung durch den Genossenschaftsverband
  - d) Bestellung eines Vorstandsmitglieds
4. Beschlussfassung Feststellung des Jahresabschlusses
5. Beschlussfassung Verwendung des Jahresergebnisses
6. Entlastung
  - a) der Mitglieder des Vorstandes
  - b) der Mitglieder des Aufsichtsrates
7. Beschlussfassung zu § 49 GenG
- 8. Erweiterung des Aufsichtsrats, Wahl eines weiteren AR-Mitglieds**
9. Verschiedenes, Wünsche

Vorstellung Rolf Pergner

Neues Mitglied im Aufsichtsrat

Vita folgt im Protokoll

Er wurde mit allen Stimmabgaben gewählt,  
bei eigener Enthaltung.

1. Eröffnung und Begrüßung
2. Bericht des Vorstandes  
Geschäftsjahr und Vorlage des Jahresabschlusses
3. Bericht des Aufsichtsrates
  - a) seine Tätigkeit
  - b) über das Ergebnis seiner Prüfung des Jahresabschlusses
  - c) über das Ergebnis der Prüfung durch den Genossenschaftsverband
  - d) Bestellung eines Vorstandsmitglieds
4. Beschlussfassung Feststellung des Jahresabschlusses
5. Beschlussfassung Verwendung des Jahresergebnisses
6. Entlastung
  - a) der Mitglieder des Vorstandes
  - b) der Mitglieder des Aufsichtsrates
7. Beschlussfassung zu § 49 GenG
8. Erweiterung des Aufsichtsrats, Wahl eines weiteren AR-Mitglieds
9. **Verschiedenes, Wünsche**





Wir sind Mitglied der Bürgerwerke seit 2018 und nehmen die Netzwerkbildung der fast 100 Energie-Genossenschaften und Coaching-Angebote wahr. Die Bürgerwerke vertreiben den Strom und das Biogas der Genossenschaften. Wechseln Sie einfach Ihren Anbieter.

# Mitglieder- entwicklung

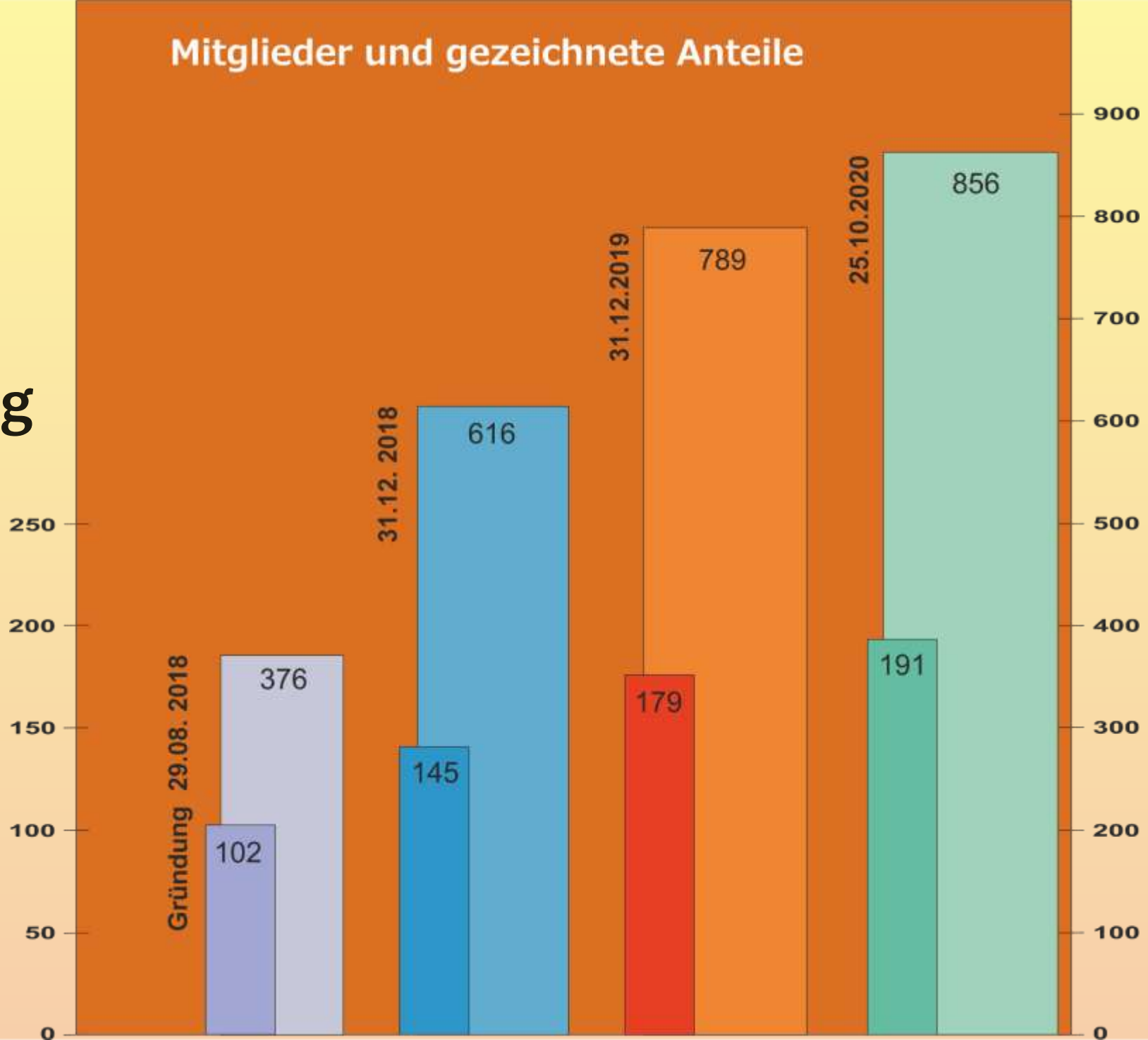

**Ihre Wünsche –  
Ihre  
Vorstellungen –  
Ihre Ideen**

Wir freuen uns  
über Ihr Interesse,  
Ihre Fragen,  
Ihre Projektvorschläge  
und wir tauschen uns  
gerne darüber aus.

In den Gruppen Projekt-  
Entwicklung oder  
Öffentlichkeitsarbeit sind  
neben einzelnen Vorstands-  
Mitgliedern weitere Mitglieder  
und Interessierte tätig.  
Nehmen Sie teil.



# Geschenk

in die Zukunft

**Genossenschaftsanteil**

Frau / Herr \_\_\_\_\_

zeichnet

\_\_\_ Anteil/e à 500 Euro

Von unserer  
Internetseite  
können sie  
den Geschenk-  
Gutschein  
herunterladen  
und die/der  
Beschenkte  
wird ein neues  
Mitglied.

# Herzlichen Dank !

**Tue Gutes und rede drüber...  
mit Freunden,  
in der Verwandtschaft,  
mit Nachbarn und Kollegen**

BürgerEnergie Harz eG